

Pompe à chaleur air/eau monobloc extérieure

AIR ENERGY (8 - 22 kW)

- Pompes à chaleur à soufflage vertical, pour piscines en plein air jusqu'à 160 m³
- Module de commande (français, allemand, anglais) pour vérifier ou ajuster la température



AIR ENERGY AE		200TI-251	300TI-251	400TI-251	400TI-353	500TI-353
		mono	mono	mono	tri	tri
CODE		J AE200TI-251	J AE300TI-251	J AE400TI-251	J AE400TI-353	J AE500TI-353
Puissance absorbée ₁	kW	1,60	2,66	2,96	2,96	4,57
Puissance restituée ₁	kW	8	12	15	15	22
COP ₁		5,0	4,5	5,1	5,1	4,8
Débit d'eau optimal	m ³ /h	12	12	12	12	12
Raccordement hydraulique		Ø 50 mm avec adaptateurs (2" union)				
Alimentation électrique	V/Ph/Hz	230/1/50+T	230/1/50+T	230/1/50+T	400/3/50+T	400/3/50+T
Protection disjoncteur ₂	A	20	30	40	20	20
Poids	kg	102	102	130	130	148

₁ Conditions performances: Air 15°C / Eau 24°C / Hygro 70% (Nominal Zodiac)
₂ Nous recommandons une protection disjoncteur courbe D

Dimensions en mm

	J AE200TI	J AE300TI	J AE400TI	J AE500TI
A	660	660	840	840
B	790	790	915	1070
C	185	185	270	270
D	620	620	660	760
E	550	550	585	685
F	330	330	355	460
G	890	890	1040	1040

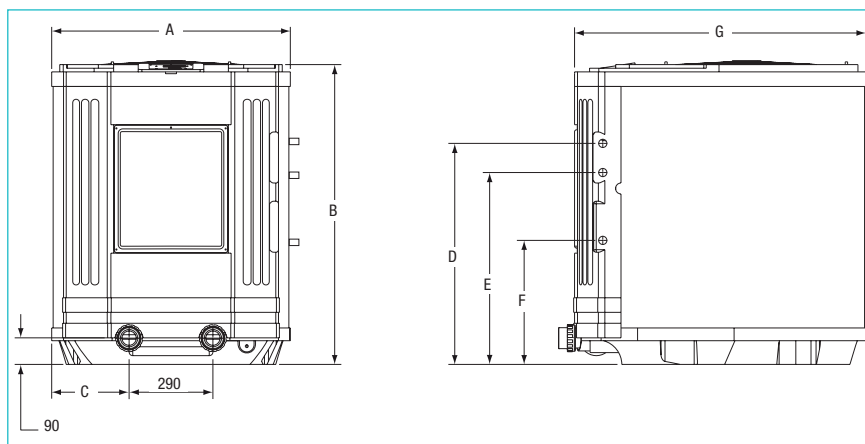

Équipement

- Échangeur de chaleur en titane

G GARANTIE:

2 ans: tous les appareils installés et mis en service par un installateur professionnel

3 ans: pour les appareils faisant l'objet d'une mise en service et d'un contrat d'entretien par une station service agréée (Accubel)

Garantie à vie contre la corrosion: tous les éléments en titane en contact avec l'eau de la piscine sont garantis à vie contre la corrosion.