

FAN COIL Air Conditioning

Aérotherme à eau glacée/eau chaude

UH (11,6 - 92,7 kW)

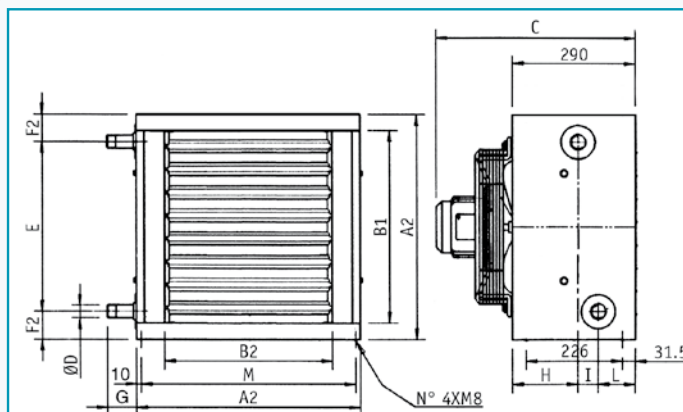

Moto-ventilateur composé de 3 éléments :

- ▶ L'hélice
- ▶ Le moteur
- ▶ Le panier de protection servant aussi de support au moto-ventilateur
- ▶ Ce panier cadmié est monté sur la carrosserie à l'aide de plots antivibratiles
- ▶ L'appareil doit être monté à une distance au moins égale à un diamètre d'hélice par rapport au mur

Echangeur

- ▶ Batterie tube cuivre
- ▶ Ailettes aluminium

Moteur

- ▶ Moteur hermétique ne nécessitant aucune maintenance
- ▶ Moteur 2 vitesses, tri-phasé, mono tension, 400V/50Hz avec protection thermique par klixon
- ▶ Protection IP 55 sur tous les moteurs
- ▶ Moteur anti-déflagrant disponible
- ▶ Moteurs conformes à la norme EEX d IIB T3

Le nombre de pôles du moteur détermine sa vitesse de rotation :

- ▶ Moteur 4 pôles : 1350/1400 tr/mn
- ▶ Moteur 6 pôles : 900/950 tr/mn
- ▶ Moteur 8 pôles : 700 tr/mn

Carrosserie

- ▶ Carrosserie en acier 10/10° galvanisé pré-laqué
- ▶ Bouches de soufflage à volet orientable à simple déflexion (double déflexion en option)

CARACTÉRISTIQUES	2		4		6		9				
	22/4	23/4	42/4	43/4	62/4	63/4	62/6	63/6	92/6	93/6	
VITESSE DE VENTILATION	min. max.	min. max.	min. max.	min. max.	min. max.	min. max.	min. max.	min. max.	min. max.	min. max.	
DÉBIT D'AIR EN MODE FROID	m ³ /h	1500 2200	1400 2100	2600 3800	2400 3600	4400 6800	4100 6300	3500 4400	3200 4100	7500 9500	7000 9200
PUISSANCE FRIGORIFIQUE TOTALE	kW	11,6 14	15 18,4	18,9 23,9	24,8 32,1	36,7 46,8	61,5 47,7	31,7 36,7	40,9 47,7	60,6 68,9	79 92,7
DÉBIT D'AIR EN MODE CHAUD	m ³ /h	-	1400	-	2400	-	4100	-	3200 4100	-	7000 9200
PUISSANCE CALORIFIQUE TOTALE	kW	-	3,9	-	7,3	-	12,5	-	10,9 12,5	-	21,4 24,4
CONTENANCE D'EAU	l	1,9		2,9		4,3				8,4	
DIMENSIONS (l x h x p)	mm	537 x 526 x 475		345 x 634 x 498		753 x 742 x 606				1021 x 1010 x 874	
POIDS	kg	23		30		40				75	

CONDITIONS DE FONCTIONNEMENT : EN MODE FROID : TEMPÉRATURE D'EAU : +7°C / 12°C ET TEMPÉRATURE D'ENTRÉE D'AIR +25°C AVEC 55% H.R.
EN MODE CHAUD : TEMPÉRATURE D'EAU : +80°C / 60°C ET TEMPÉRATURE D'ENTRÉE D'AIR +18°C AVEC 55% H.R.

ACCESSOIRES



La climatisation parfaite

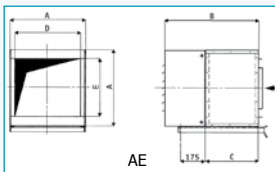
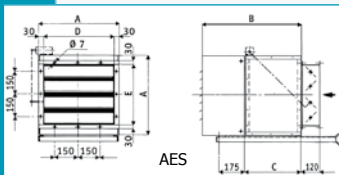
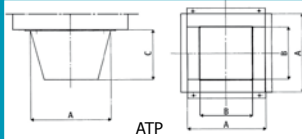
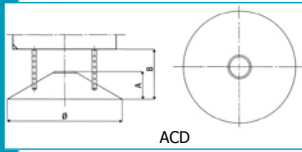
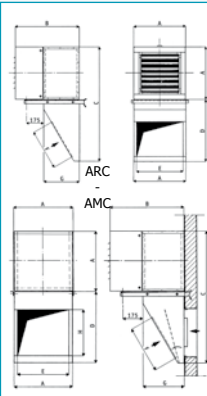
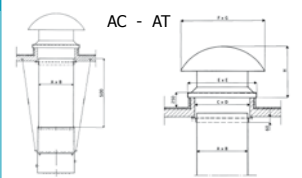
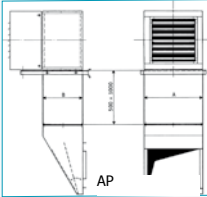
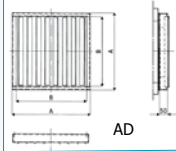
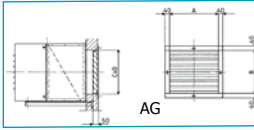
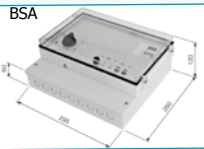

ACCESSOIRES

Commande manuelle à deux positions pour moteurs étoile/triangle à vitesses 4/6 ou 6/8 pôles
 Commande manuelle à deux positions avec thermostat pour moteurs étoile/triangle à vitesses 4/6 ou 6/8 pôles
 Commande automatique multipositions pour moteurs étoile/triangle à vitesses 4/6 ou 6/8 pôles sans horloge
 Commande automatique multipositions pour moteurs étoile/triangle à vitesses 4/6 ou 6/8 pôles avec horloge journalière
 Commande auto. multipositions pour moteurs étoile/triangle à vitesses 4/6 ou 6/8 pôles avec horloge digitale hebdomadaire
 Commande à distance 5 vitesses pour moteur monophasé
 Commande à distance 5 vitesses avec thermostat pour moteur monophasé

Support muraux AMP 22/23

Support muraux AMP 42/43

Support muraux AMP 62/63

Support muraux AMP 92/93

Jeu de 4 anneaux de suspension

Bouche double lames AD 22/2

Bouche double lames AD 42/43

Bouche double lames AD 62/63

Bouche double lames AD 92/93

Grille d'aspiration extérieure AG 22/23

Grille d'aspiration extérieure AG 42/43

Grille d'aspiration extérieure AG 62/63

Grille d'aspiration extérieure AD 92/93

Gaine droite AC 22/23 500 mm

Gaine droite AC 42/43 500 mm

Gaine droite AC 62/63 500 mm

Gaine droite AC 92/93 500 mm

Gaine droite AP 22/23 500 mm

Gaine droite AP 42/43 500 mm

Gaine droite AP 62/63 500 mm

Gaine droite AP 92/93 500 mm

Prise d'air en toiture AT 22/23

Prise d'air en toiture AT 42/43

Prise d'air en toiture AT 62/63

Prise d'air en toiture AT 92/93

Gaine de reprise ARC 22/23

Gaine de reprise ARC 42/43

Gaine de reprise ARC 62/63

Gaine de reprise ARC 92/93

Gaine de reprise avec mélange AMC 22/23

Gaine de reprise avec mélange AMC 42/43

Gaine de reprise avec mélange AMC 62/63

Gaine de reprise avec mélange AMC 92/93

Prise d'air neuf AE 22/23

Prise d'air neuf AE 42/43

Prise d'air neuf AE 62/63

Prise d'air neuf AE 92/93

Prise d'air neuf avec volet manuel AES 22/23

Prise d'air neuf avec volet manuel AES 42/43

Prise d'air neuf avec volet manuel AES 62/63

Prise d'air neuf avec volet manuel AES 92/93

Caisson de mélange manuel AM 22/23

Caisson de mélange manuel AM 42/43

Caisson de mélange manuel AM 62/63

Caisson de mélange manuel AM 92/93

Caisson de mélange manuel AMS 22/23 (motorisable par l'installateur)

Caisson de mélange manuel AMS 42/43 (motorisable par l'installateur)

Caisson de mélange manuel AMS 62/63 (motorisable par l'installateur)

Caisson de mélange manuel AMS 92/93 (motorisable par l'installateur)

Diffuseur conique ACD 22/23 (recommandé pour l'installation en plafond bas)

Diffuseur conique ACD 42/43 (recommandé pour l'installation en plafond bas)

Diffuseur conique ACD 62/63 (recommandé pour l'installation en plafond bas)

Diffuseur ATP 22/23

Diffuseur ATP 42/43

Diffuseur ATP 62/63

Diffuseur ATP 92/93

Caisson de reprise d'air avec filtres et support muraux ARC 22/23

Caisson de reprise d'air avec filtres et support muraux ARC 42/43

Caisson de reprise d'air avec filtres et support muraux ARC 62/63

Caisson de reprise d'air avec filtres et support muraux ARC 92/93

Caisson de reprise avec mélange pour air frais avec filtre et support muraux AMC 22/23

Caisson de reprise avec mélange pour air frais avec filtre et support muraux AMC 42/43

Caisson de reprise avec mélange pour air frais avec filtre et support muraux AMC 62/63

Caisson de reprise avec mélange pour air frais avec filtre et support muraux AMC 92/93

Caisson de prise d'air frais avec filtre AE 22/23

Caisson de prise d'air frais avec filtre AE 22/23

Caisson de prise d'air frais avec filtre AE 22/23

Caisson de prise d'air frais avec filtre AE 22/23

Caisson de prise d'air frais avec filtre et volet manuel (motorisable par l'installateur) AES 22/23

Caisson de prise d'air frais avec filtre et volet manuel (motorisable par l'installateur) AES 42/43

Caisson de prise d'air frais avec filtre et volet manuel (motorisable par l'installateur) AES 62/63

Caisson de prise d'air frais avec filtre et volet manuel (motorisable par l'installateur) AES 92/93

Caisson de mélange manuel AM 22/23

Caisson de mélange manuel AM 42/43

Caisson de mélange manuel AM 62/63

Caisson de mélange manuel AM 92/93

Caisson de mélange manuel (motorisable par l'installateur) AMS 22/23

Caisson de mélange manuel (motorisable par l'installateur) AMS 42/43

Caisson de mélange manuel (motorisable par l'installateur) AMS 62/63

Caisson de mélange manuel (motorisable par l'installateur) AMS 92/93



La climatisation parfaite