

CLOSE CONTROL Air Conditioning

Système de climatisation de précision à eau glacée **ALPHACOOOL PLUS** (111 - 136 kW)



AireTronix

- ▶ **Modèles Downflow (soufflage vers le bas)**
- ▶ **Réduction significative du coût de fonctionnement**
- ▶ **Rapport exceptionnel puissance frigorifique/encombrement (52 kW/m)**
- ▶ **Ventilateurs avec moteur à entraînement direct permettant des gains d'économie jusque 20% par rapport à un système à courroie**
- ▶ **Surface de batterie améliorée optimisant la distribution du flux d'air et le transfert de la chaleur**
- ▶ **Virtuellement sans entretien**

ALPHACOOOL PLUS		100 CW	125 CW
PUISSANCE FRIGORIFIQUE TOTALE 1	kW	111	136
PUISSANCE FRIGORIFIQUE SENSIBLE	kW	102	124
DÉBIT D'AIR NOMINAL	m³/s	6,9	8,3
NIVEAU DE PRESSION SONORE À 3 M.	dB(A)	65,4	63,9
DIMENSIONS 2			
Hauteur	mm	2140	2400
Largeur	mm	2450	2700
Profondeur	mm	800	900
POIDS DE FONCTIONNEMENT 3	kg	665	835

1 BASEE SUR 24°C/45% HR ET TRAJET D'EAU 7/12°C
2 SANS LES FILTRES LA HAUTEUR DEVIENT RESPECTIVEMENT 1941 ET 2200
3 AVEC SUPPORT SOL ET CAPOTAGE VENTILATEUR

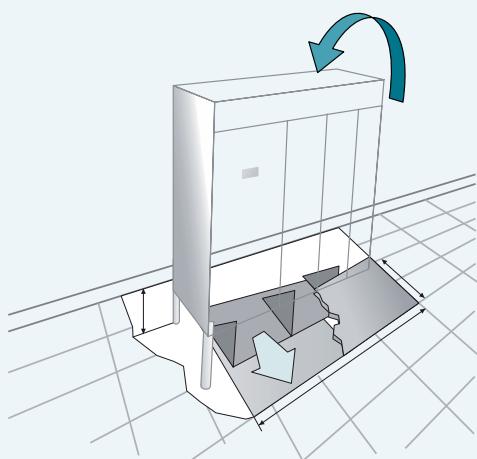

OPTIONS :

- ▶ **Humidification**
- ▶ **Chauffage électrique**
- ▶ **Système à débit d'air constant**
- ▶ **Vanne à eau glacée 2 voies**

AIREDALE

air conditioning for every environment